

LASEC

Die Aufklärung von Verkehrsunfällen orientiert sich heute meistens an interpretierten Indizien und unzuverlässigen, subjektiven Zeugenaussagen. Selbst defensive Fahrer kommen zu Schaden und oft steht Aussage gegen Aussage. In einen Unfall verwickelt, wird der Unschuldsbeweis schwierig. Heutige Unfall-Datenschreiber vermitteln nur die chronologische Aufzeichnung der Geschwindigkeits- und Beschleunigungswerte des eigenen Fahrzeugs.

LASEC (LAST SECONDS) ist eine "Black-Box" zur "Eins-zu-Eins"-Aufklärung von Verkehrsunfällen auf der Strasse. LASEC ermöglicht massstabsgetreue 3D-Bild- und Ton-Animationen der Ereignisse aus Optik eines fiktiven Zeugen. Dabei lässt sich der Unfallhergang beliebig, in Zeitlupe und mit frei wählbaren Beobachter-Standorten (auch mitfahrend) wiederholen. Distanz, Position, Geschwindigkeit, Rotation und Beschleunigung der beteiligten Fahrzeuge lassen sich später präzise rekonstruieren und nachweisen.



Standbild aus einer animierten 3D-Auswertung mit LASEC

Vorteile von LASEC gegenüber heutigen Unfall-Datenschreibern :

- **Position, Verschiebung und Distanz** anstelle von Geschwindigkeit und Beschleunigung
- **Einbezug von Fremd-Fahrzeugen** anstelle nur die Ueberwachung eigener Fahrwerte
- **Klare, verständliche 3D-Animation** anstelle von Zahlenreihen und Kurvenplots
- **Einfach und billig, ein einziger Anschluss** anstelle vieler abhängiger Einzel-Sensoren

Die Kosten der LASEC-Hardware (je PW) kann billig hergestellt und im Vergleich zu heutigen Unfalldatenschreibern einfach installiert werden. Es sind keine zusätzlichen Sensoren notwendig. Damit kann LASEC -im Sinne einer schnellen Verbreitung- sehr preisgünstig angeboten werden. Die ebenfalls patentierte LASEC-Auswertung kann als komplettes System oder als Dienstleistung -da nur im Fall eines Unfalls benötigt- mit komfortabler Gewinnspanne angeboten werden.

Funktions-Prinzip von LASEC

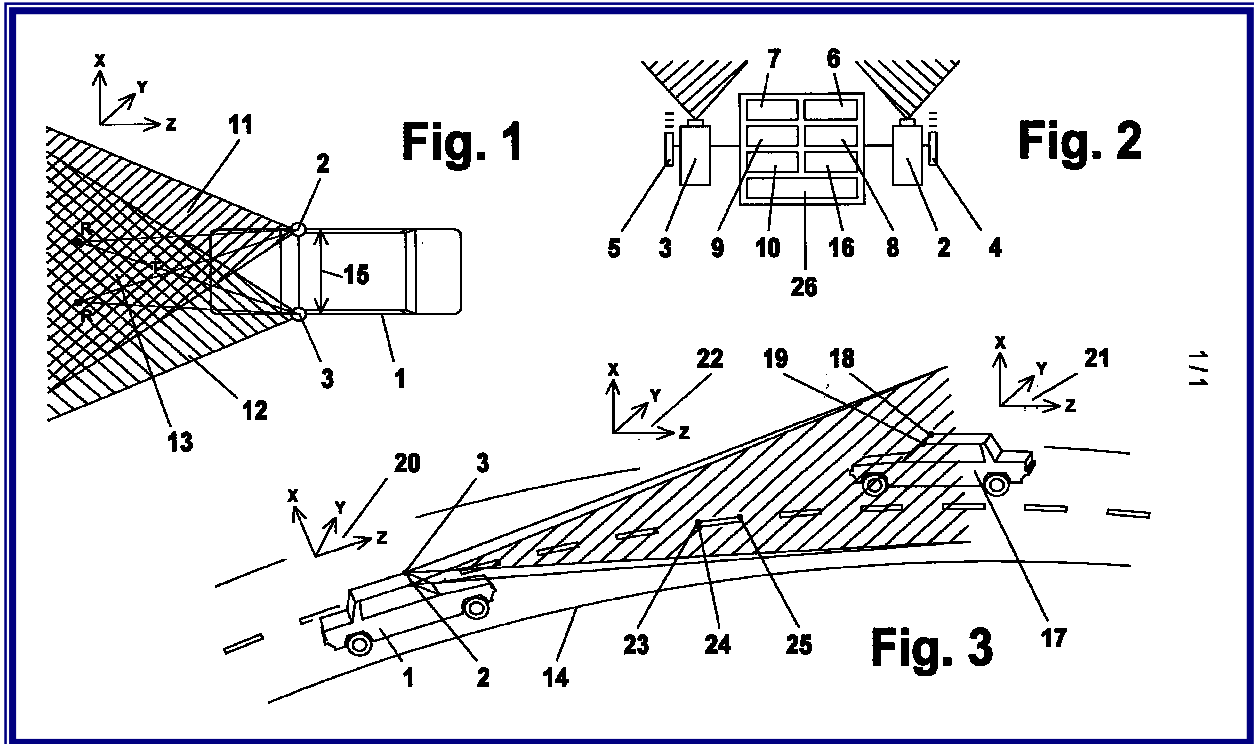

LASEC basiert auf den Bilddaten eines einkalibrierten und synchronisierten Kamera-Paars im Auto (Pos. 2 und 3). Mit Hilfe automatisierter Bildverarbeitungs- und Photogrammetrie-Software können die 3D-Positionen von ausgesuchten Referenz-Punkten (Pos.18 und 19) in ihrer zeitlichen Abfolge bestimmt werden. Die relativen Bewegungsabläufe der einzelnen Fahrzeuge und damit der genaue Unfallhergang kann so automatisch berechnet werden, basierend auf einer Datenbank, welche die Umrisse der gängigsten Fahrzeugmodelle enthält. Die berechneten 3D-Bewegungen werden in eine präzise Computer-Animation umgesetzt.

Rekrutierung von Kooperationspartnern:

Delta 3D als LASEC-Erfinder/Entwicklungspartner und **NET'Z** (Entwicklungs- und Produktionsnetz Zentralschweiz) als designierter LASEC-Industrialisierungspartner recherchieren zur Zeit den Markt für interessierte Key-Customers und Vertriebs-/Service-Partner, welche sich über ein Sponsoring oder ein partizipatives Geschäfts-Modell an den Entwicklungs- und Industrialisierungskosten beteiligen.

Kontakt:

Dr. David Sourlier
Delta 3D GmbH
Gäwis
CH-9633 Hemberg
Switzerland
Tel +41 (0)71 377 17 17
Fax +41 (0)71 377 10 30
Email Delta-3d@tele2.ch